

专注于轮胎服务

高效的运作离不开可靠的设备

6450-3D卡客车直驱电机平衡机

稳定 高效的工作效率



直驱电机技术



采用直驱电机急速，只依靠电机主轴，不会产生皮带滑落或滑轮磨损。

激光测量技术



激光自动、精确测定平衡块安装位置

静态数值显示技术

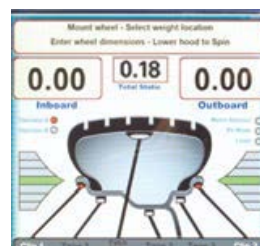

采用五孔定位，更精确，轮胎中心锁紧更稳固精确

6450-3D卡客车直驱平衡机

如果想了解更多关于6450-3D卡客车平衡机或其他机型，请联系：0512-62620471

COATS

现在就行动吧！

www.ammcoats.com.cn
电话：0512-62620471



6450-3D卡客车平衡机

使用安全 便捷

规格参数

平衡模式	11
驱动系统	直驱
最大轮胎直径	52"
轮毂宽度	20"
最大轮胎重量	227kg
自动数据输入	长宽高
电机规格	1.5hp直驱
平衡周期	22.5" 18秒
主轴直径	51mm
精确度	0.01盎司
安装尺寸	1829*1575w
设备重量	499kg
料号	8506450 - 1ph 850645001 - 3ph

设备安装尺寸

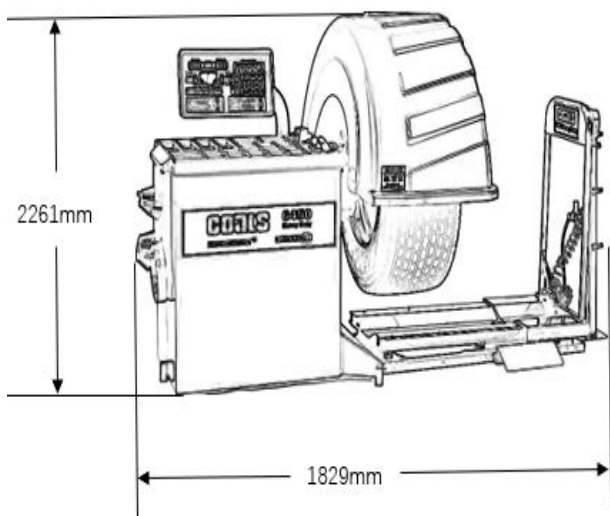

随机附件

料号	描述
*8309608	卡尺
*8308642	压力杯
*8308639	弹簧
*8308638	垫圈
*8308631	椎体-卡车用
*8308630	椎体-大
*8308629	椎体-中
*8308628	椎体-小
*8308646	扳手-短
*8308645	扳手-长
*8309618	锁紧螺母
*8308605	轴
*8144064	平衡块钳
*8113177	锤子

可选配件



Dayton适配器

(PN 8110785)



Budd适配器

(PN 8143935)

CLASS 2 LASER PRODUCT
LASER LIGHT - DO NOT STARE INTO THE BEAM
635nm - 660nm < 1mW CW



COATS®