

专注于轮胎服务

高效的运作离不开可靠的设备

GTS-90 后仰式 轮胎拆装机

Coats® 产品
可靠耐用



辅助臂



高效拆装低扁平比轮胎和防爆胎

强力动力盘



辅助松脱轮胎上下止口

双速电机

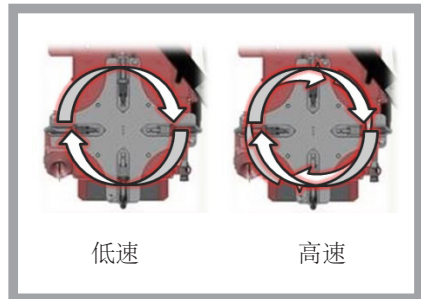

低速

高速

双速电机可处理复杂困难的工况

GTS-90 后仰式轮胎拆装机

如果想了解更多关于GTS-90拆装机或其他机型，
请联系：0512-62620471

COATS®

现在就行动吧！

www.ammcoats.com.cn
电话：0512-62620471



GTS-90 后仰式轮胎拆装机

高效 可靠 经久耐用

设备规格

轮毂类型	铝合金和铁质轮毂 (乘用车和轻卡)
轮毂直径	6" - 24" 外卡
最大轮胎直径	38"
最大轮毂宽度	15"
轮胎止口松脱机构	即时手控/全时驱动
轮毂夹紧机构	4位气动卡爪
拆装方式	后仰式
辅助设施	左辅助臂 辅助压滚 辅助动力盘
暴充系统	集成式储气罐
轮胎充气系统	压力限制器
最大气源电压	20bar
驱动电机	1马力双速电机
安装空间	75"w x 68"d x 86"h
设备重量	990 lbs.
质保	3年零部件, 6个月整机
料号	85610619

设备安装空间

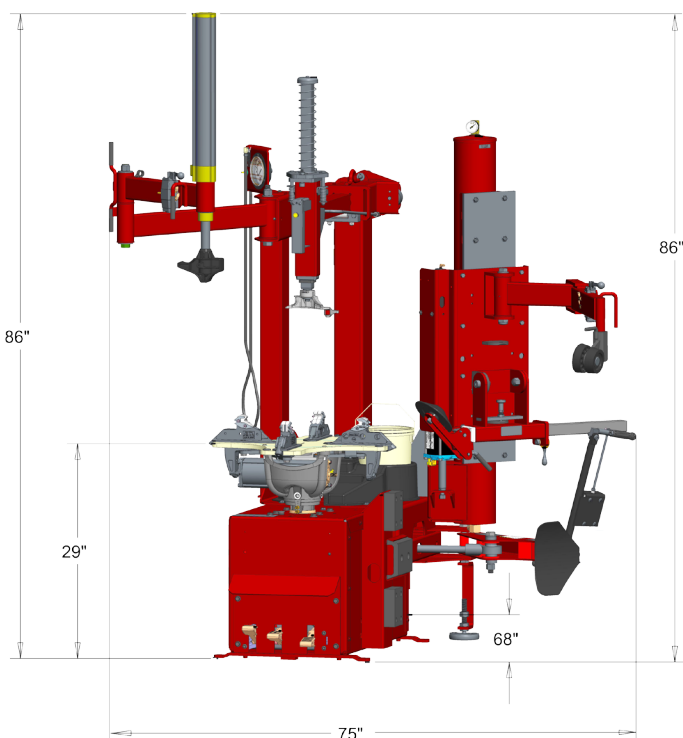

随机附件

料号	描述
*8183606	大铲护套-2
*85009048	轮胎润滑膏支架和毛刷
*8183710	轮胎润滑膏
*85607787	卡爪-4
*8560716108	塑料保护片 - 8
*8182961	鸟头保护垫 - 2
*85000783	撬棒护套 - 10
*8183604	卡爪保护套
*830084031	尼龙鸟头
*81827881	不锈钢鸟头 Tool
*81813541	撬棒

可选配件



专用安全气装置
(PN 85607770)



轮胎举升装置
(PN 85608609)



暴充辅助装置(ABS)
(PN 85606545)

COATS